



SUQUIMIC

Químicos, Celulosa y Complementos



HOSTEERIA



INDUSTRIA ALIMENTARIA



QUÍMICOS

Linea Ecolabel

ESTANDEAR ECOLABEL
La certificación ecolabel asegura que los productos seleccionados en el momento de comprar son seguros para la vida.
*Producción de energía limpia
*Producción
*Materiales
*Materiales sostenibles
Se asegura a los productos ecolabel que se producen en un proceso de producción que garantiza la sostenibilidad por la reducción del impacto ambiental desde el origen de los productos de los productos que se producen, con preferencias para la compra de productos de gestión ambiental ECOLABEL.

RECONOCIMIENTO DE LOS PRODUCTOS
Mostrando la etiqueta de la UE (Ecolabel), garantiza el bajo impacto ambiental de los productos de origen de los productos y garantiza que Ecolabel han pasado los criterios de calidad de los productos que se producen. También garantiza que estos productos sean el mejor ambiente.



LINEA SANITARIA

AUTOMOCIÓN

APCC.-

Teniendo en cuenta, la constante evolución de las peticiones para el correcto cumplimiento de las normativas actuales en materia de sanidad e higiene, nuestra empresa se compromete en la colaboración y ayuda para cumplir las normativa. Para esto, facilitamos :

- *GUIA DE BUENAS PRACTICAS DEL MANIPULADOR DE ALIMENTOS
- *GUIA DE RECEPCION DE MATERIAS PRIMAS,
- * GUIA DE ALMACENAMIENTO DE MATERIAS PRIMAS

*Así como todas las fichas tanto técnica como fichas de seguridad de los productos químicos, y los registros sanitarios H.A. de aquellos productos desinfectantes, cuando sea necesario, así como las plantillas a cubrir para que puedan cumplir con las exigencias demandadas por las instituciones sanitarias, u otros organismos y poder cumplir las normativas actuales.

ANTES DE COMENZAR A TRABAJAR ES NECESARIO ASESORARSE DE QUE TODO EL PERSONAL MANIPULADOR DE ALIMENTOS DEBE ADECUADAMENTE FORMADO Y INFORMADO DE LAS RECOMENDACIONES BÁSICAS DE ESTE TIPO DE TRABAJOS.

¿Cómo lavarse las manos?

¿CÓMO LAVARSE LAS MANOS?

- Mojar las manos y frotarlas mutuamente entre las palmas.
- Enjabonarse cubriendo el medio pecho con agua.
- Cepillar las uñas.
- Acharcar como se indica en el video.
- Secar con papel o toallas.

RECOMENDACIONES:

- ¡CUBRIR PROTEGIENDO LAS MANOS CON GLOVES DE USO ÚNICO!
- ¡LAVAR LAS MANOS FRECUENTEMENTE!
- ¡USAR GUANTES DE UN ÚNICO USO!
- ¡EVITAR EL USO DE GUANTES DE UN ÚNICO USO!
- ¡EVITAR EL USO DE GUANTES DE UN ÚNICO USO!

LLEVAR GUANTES NO DISPENSA DE LAVARSE REGULARMENTE LAS MANOS. LOS GUANTES SE DEBEN MANTENER ÚNICOS, SIN ROTURAS Y AGRIETOS. PREFERENTEMENTE DE UN SOLO USO.

PARA EVITAR LA CONTAMINACIÓN POR CONTAMINACIÓN:

- No tocar ni acercarse a los alimentos.
- No hablar directamente encima de los alimentos.
- No comer, beber, fumar, mascar chicle, etc.
- No manipular alimentos con las manos.
- No probar la comida con el dedo.
- Evitar la cabeza y utilizar pañuelos de papel para sneeze, lavarse las manos después.
- Moverse ligeramente de la zona de preparación, haciendo en otra dirección.
- Cosplay, beber o fumar, siempre fuera del puesto de trabajo, en lugares establecidos para ello.
- En caso necesario, probar la comida con un cubierto limpio, lavándolo siempre después de su utilización.

RECUERDA

El manipulador de alimentos debe informarse de la siguiente manera: que presente síntomas de enfermedad, como vómitos, diarrea, resaca de alcohol, micosis, etc., así como que debe ser informado de cualquier caso de enfermedad que presente, así como de cualquier otro caso de enfermedad que presente, así como de cualquier otro caso de enfermedad que presente.

RECEPCIÓN Y ALMACENAMIENTO DE ALIMENTOS Y MATERIAS PRIMAS

Las zonas deben ventilarse y con factura o libranza que indique la procedencia. Deben tener aspecto fresco y sin golpes, suciedad o color anormal.

El pescado debe tener aspecto de "vivo" (ojos brillantes, consistencia firme, espaldas color rojo vivo y sin parásitos y sin golpes).

Las frutas y verduras deben tener la siguiente apariencia, limpias y vendidas etiquetadas.

Las frutas y verduras limpias, libres de parásitos y en zonas de pediculumbre o mohos.

Las latas no pueden presentar abolladuras, abombamientos o pérdida de hermeticidad.

Los productos congelados no deben presentar signos de descongelación parcial, como roturas de empaques o escape de agua.

NO se admiten productos de dudosa procedencia y sin la garantía sanitaria reconocida (huevos castrados, miel sin etiquetar, etc).

CONTROLAR LA RECEPCIÓN DE LOS ALIMENTOS:

ESTADO DE LOS PRODUCTOS

ETIQUETAS (identificación, fechas de caducidad o consumo preferente, condiciones de conservación, etc).

Que las condiciones de higiene como la temperatura de transporte son las correctas.

ALMACENAMIENTO DE LAS MATERIAS PRIMAS

FRUTAS A TROPICAL:

Los productos se almacenarán por categorías, respetando modo de conservación.

Los productos se almacenarán ordenados por categorías y sobre palets, evitando que estén en contacto con el suelo.

NO SE DEBE ALMACENAR CONJUNTAMENTE PRODUCTOS ALIMENTICIOS CON PRODUCTOS NO ALIMENTICIOS (detergentes, ratoides, insecticidas, etc).

EN EL ALMACÉN SE DEBE DE PROHIBIR LAS TAREAS QUE NO SEAN ESPECÍFICAMENTE DE ALMACENAMIENTO (no se utilizará como lavadero, secadero de ropa, etc.). La llegada y salida de productos debe programarse de tal manera que lo primero que entra sea lo primero que sale, para evitar la humedad y garantizar la frescura de los alimentos.

ALMACENAMIENTO DE PRODUCTOS EN FRÍO:

Colocar los productos enfriados debajo de las camisas, para evitar riesgo de contaminación por golpes y suciedad.

Los productos sobre deben estar protegidos e identificados.

Los productos congelados se guardarán en cámaras a temperatura igual o inferior a -18°C.

Los alimentos se ordenarán por categorías.

La refrigeración permite conservar los alimentos perecederos (carne, pescado, huevos, frutas y verduras, etc) por un período limitado de tiempo. Las temperaturas de refrigeración no se encuentran comprendidas entre 0°C y 4°C.

NO SE DEBE SOBREPASAR LA CAPACIDAD DE LAS CÁMARAS DE REFRIGERACIÓN O CONGELACIÓN. DEBE PERMITIR CIRCULAR EL AIRE ENTRE LOS PRODUCTOS.

DEBE MANTENER LAS CÁMARAS EN PERFECTO ESTADO DE CONSERVACIÓN Y LIMPIEZA.



Desengrasantes energéticos utilizables en la limpieza de grasas y suciedades muy incrustadas.



DESENGRASANTE PLANCHA..
Especialmente indicado para la
limpieza de planchas, hornos...
Envase 6 litros



DESENGRASANTE CONCENTRADO
(USO EN FRIO).- Envase 5 litros



DESENGRASANTE CONCENTRADO
(USO EN FRIO).-Envase 5 litros



LAVAVAJILLAS MANUAL
CONCENTRADO.- Detergente neutro,
utilizable en la limpieza a mano de
vajillas, cristalerías, cuberterías, etc..
Env. 5 litros



*** LIMPIADOR EN CREMA.**- Producto
ideal para la limpieza de superficies y
utensilios.. Env. litro/ caja 12 botellas



DETERGENTE LAVAVAJILLAS AUTOMÁTICO

PARA aguas blandas, semiduras duras y muy duras. Producto alcalino.



LAVAVAJILLAS AGUAS BLANDAS. Envase 6 litros / Caja 4 garrafas



LAVAVAJILLAS AGUAS SEMI-DURAS. Envase 6 litros / Caja 4 garrafas



LAVAVAJILLAS AGUAS DURAS. Envase 6 litros / Caja 4 garrafas



DETERGENTE LAVAVAJILLAS AGUAS MUY DURAS. ENVASE 5 LITROS / CJA 4 GARR.



ABRILLANTADOR AGUAS SEMI-DURAS ENVASE 5 LITROS



ABRILLANTADOR AGUAS MUY DURAS. ENVASE 5 LITROS / CJA 4 GARR.



DESINCrustANTE DE CAL PARA LAVAVAJILLAS -ENVASE 10 LITROS

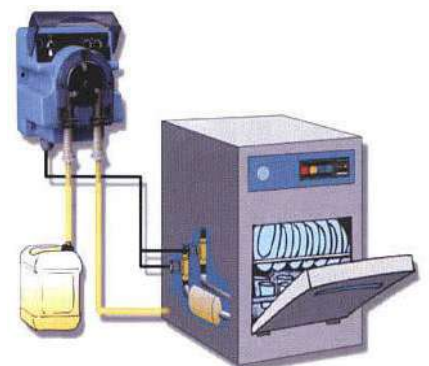

DOSIFICADOR DETERGENTE DE LAVAVAJILLAS MAQUINA



AMONIAL CONCENTRADO. Envase 5 litros / Caja 4 garrafas

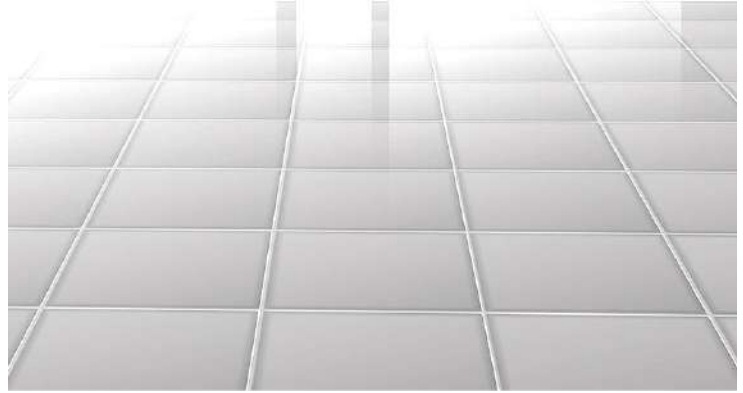

LIMPIADORES ideales para a la limpieza de suelos de mármol, terrazo, gres ,mosaico, etc.



AMONIAL CONCENTRADO. Envase 5 litros / Caja 4 garrafas



LIMPIADOR CON BIOALCOHOL. Envase 5 litros / Caja 4 garrafas



LIMPIADOR CON BIOALCOHOL. Envase 5 litros / Caja 4 garrafas



LIMPIADOR CON BIOALCOHOL REPELENTE DE INSECTOS. Envase 5 litros / Caja 4 garrafas



LIMPIADOR ESPUMA CONTROLADA Y SECADO RAPIDO.

Envase 5 litros / Caja 4 garrafas

LIMPIEZA MANOS



JABON DE MANOS
Envase 5 LITROS

**JABON DE MANOS
DESINFECTANTE** Envase
5 LITROS

JABON HIDROALCOHOLICO.
Desinfectante Ese 500cc /Caja
20/Garrafas lit/ envase 80ml/pack10 ud

LIMPIEZA SUPERFICIES



LIMPIADOR DE MADERA SKY,
PIEL.. Envase 750cc
/Caja 12 ud



LIIMIACRISTALES MULTIUSOS
Envase 750cc /Caja 12 ud



**LIMPIADOR ABRILLANTADOR
ACERO INOXIDABLE**
Envase 750cc /Caja 12 ud



ELIMINADOR DE TINTAS
Envase 750cc /Caja 12 ud

Tuberías y Fosas Sépticas

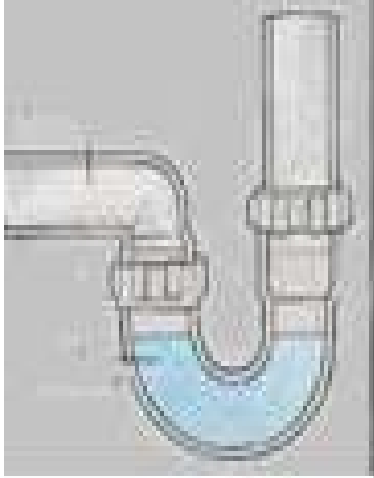

PRODUCTO BIOLÓGICO PARA FOSA SEPTICA Y TUBERIAS.-
depuración de residuos, siendo muy adecuado en el tratamiento de olores en restauración, hostelería y nivel GARRFAFA DE 5 LITROS.

DESATASCADOR LIQUIDO
Desata tuberías, Limpieza y mantenimiento de las tuberías
Botella 1 litro/caja12

Insecticidas



INSECTICIDA de baja toxicidad, formulado para la eliminación de todo tipo de insectos rastreros (arañas, cucarachas, etc.). Garrafa de 5 kg



MATA INSECTOS. SPRAY
Spray 400 ml
. Caja 4 BOTES



ELIMINADOR DE GRAFFITIS
Envase 10 LITROS



DETERGENTE CLORADO.- Poderoso limpiador con gran capacidad tensioactiva y desinfectante a la vez. Aplicable para limpieza y desinfección de suelos en hospitales, geriátricos, restaurantes, cafeterías y superficies donde se requiere una buena potencia de limpieza y desinfección. **REGISTRO SANITARIO HA.** cumple con las siguientes normas: **NORMA UNE-EN 13697** para bactericidas y fungicidas en superficies, uso ambiental en industria alimentaria.



DESINFECTANTE VERDURAS.- Producto de alto poder desinfectante. Elimina eficazmente gérmenes y bacterias en frutas y verduras. También se puede utilizar en la cloración de agua para consumo humano. Env.5 kg



DESENGRASANTE DESINFECTANTE.- Desengrasante de múltiples utilidades, posee en su formulación componentes desinfectantes(a.c.). Destinado a la limpieza de superficies de todo tipo dentro de cocinas e industrias alimentarias. Dependiendo de la concentración se puede utilizar para la limpieza, cocinas, utensilios, paredes, suelos, etc. , cumple con la siguiente norma: **NORMA UNE-EN 13697** Para Bactericidas y Fungicidas ambientales y de uso en **Industria Alimentaria.**



DESINFECTANTE HIDROALCOHOLICO. es un desinfectante que posee. propiedades bactericidas y fungicidas.. Por su composición es de rápido secado. Gran rapidez de acción. Cumple con las siguientes normas: **NORMA UNE-EN 1276** Para Bactericidas ambientales y de uso en Industria Alimentaria **NORMA UNE-EN 1650** Para Fungicidas ambientales y de uso en Industria Alimentaria **NORMA UNE-EN 13697** Para Bactericidas y Fungicidas en superficies, uso ambiental e Industria Alimentaria.



DESINFECTANTE EN PASTILLA Producto en forma de comprimidos de tipo efervescente que en contacto con el agua libera cloro activo. Ideal para desinfección de todo tipo de superficies, con un amplio poder germicida frente a un gran número de microorganismos. Su presentación en forma de comprimidos-dosis efervescentes :

NORMA UNE-EN 13697 Para Bactericidas y Fungicidas ambientales. Bote de 1kg (300 pastillas aprox.)

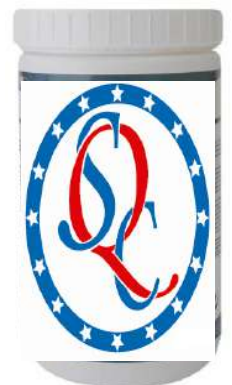



LIMPIADOR ANTICALCAREO
Envase 750CC / Caja 12
BOTELLAS



MANTENEDOR HIGIENIZANTE WC. Producto para
limpiar e higienizar baños, (wc, lavabos,
azulejos, etc. Olor manzana .Envase 750CC /Caja
12 B



DESINCRUSTANTE DE WC Envase
1litro / Caja 12BOTELLAS

AMBIENTADORES



AMBIENTADORES. - Producto destructor de malos olores y purificador del ambiente. Posee un alto rendimiento con lo que obtendrá un agradable perfume en todo el recinto o zona aplicada con un bajo consumo de producto. Producto formulado con alcoholes altamente purificados y con esencias naturales refinadas. Producto de alta persistencia por su contenido en fijadores selectivos. Posee un elevado poder higienizante y desodorizante. Varias fragancias. Botella de 750 ml , SPRAY Y garrafa de 5 litros



pH 8'5
puro

Limpiador jabonoso madera y parquet
Producto ideal para la limpieza de todo tipo de superficies de madera y parquet. Posee en su formulación jabones y agentes nutrientes para la madera, consiguiendo limpiar y nutrir al mismo tiempo.

LIMPIADOR jabonoso MADERA Y PARQUET
Envase 5 Lts Caja4 x5



Abrillantador de mopas Limpiador mantenedor para todo tipo de suelos protegidos. Restaura suelos rallados y estropeados y proporciona un brillo uniforme, evitando la adherencia de polvo.

ABRILLANTADOR DE MOPA SPRAY 1000cc.- Cja 12 unidades



Espuma seca moquetas / tapicerías pH 6 puro Eficaz limpiador desengrasante de tipo espuma seca. Aplicable a todo tipo de tejidos, tanto si son tapicerías, moquetas, alfombras, etc., sin alterar las propiedades ni los colores de los mismos.

ESPUMA SECA MOQUETA Y TAPICERIAS.
Envase 5 Lts Caja4 x5



Champú limpia moquetas Champú para la limpieza de moquetas, alfombras y tapicerías. Elimina eficazmente la suciedad sin estropear ni afectar a las superficies.

ESPUMA SECA MOQUETA Y TAPICERIAS.
Envase 5 Lts Caja4 x5



pH 11'4
puro

Champú tapicerías
Producto utilizado para la limpieza por inyección extracción de moquetas, tapicerías de automóviles, etc. Posee en su composición tensioactivos con un alto poder humectante y desengrasante.

ESPUMA SECA MOQUETA Y TAPICERIAS.
Envase 5 Lts Caja4 x5



pH 1'25
1%

Desincrustante especial
Producto de marcado carácter ácido, indicado para la eliminación de residuos e incrustaciones calcareas, idóneo para eliminar residuos de yeso o cemento en las operaciones de fina de obra, así como eflorescencias salinas en suelos de barro. Contiene inhibidores de corrosión para metales. pH 1'25 1% CÓDIGOS ENVASES EMBALAJES AP

DESINCRUSTANTE ESPECIAL
Envase 5 Lts Caja 4 x5



pH 13
5%

Desengrasante concentrado sin espuma DENGRA C S/E APTO INDUSTRIA ALIMENTARIA Detergente alcalino energético especialmente desarrollado para usar en fregadoras automáticas. Su fórmula baja en espuma elimina suciedades fuertes y grasas en suelos duros, no protegidos y resistentes al ag

DESENGRANSANTE CONCENTRADO SIN ESPUMA.
Envase 5 Lts Caja4 x5





ALIMENTARIA



DESINFECTANTE AMONIOS CUATERNARIOS .
Envase 5 Lts Caja4 x5

Desinfectante, amonios cuaternarios :
potabilización de agua BIOXEL
HIPOCLORITO SÓDICO QX AMPHOS SF
BATOXEL pH 7 puro pH 11 puro pH 5
puro Desinfectante con acción
detergente, fungicida y bactericida.
Contiene amonios cuaternarios y agente
humectante que hacen que sea muy
efectivo frente a una amplia gama de
microorganismos en todo tipo de aguas.

Garantizando la desinfección en
diferentes campos de la industria
alimentaria e institucional. **NORMA UNE-
EN 13697. N° Reg. D.G.S.P. 15-
20/40-02978, 15-20/40-02978 HA**

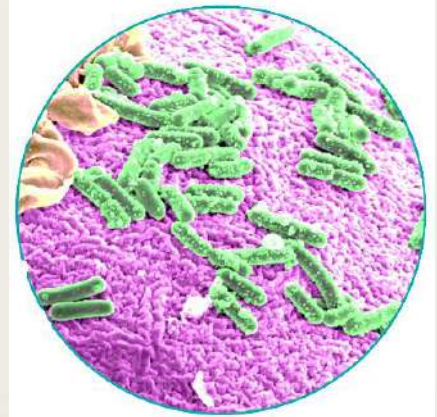

DESINFECTANTE AMONIOS CUATERNARIOS .
Envase 5 Lts Caja4 x5



Desinfectante exento de amonios cuaternarios
Desinfectante bactericida y fungicida basado en
aminas terciarias que tienen una gran efectividad
biocida frente a un amplio espectro de bacterias.
Para la desinfección en diferentes campos como la
industria de bebidas, alimentaria, mataderos, etc.

Posee características detergentes y una gran
estabilidad incluso frente a pH alcalinos con un
elevado poder de limpieza. **NORMA UNE-EN 13697
N° Reg. D.G.S.P. 15-20/40-07293, 15-20/40-07293
HA**



DESINFECTANTE LIMPIADOR DESODORIZANT
Envase 5 Lts Caja4 x5



Desinfectante limpiador desodorizante
Desinfectante desodorizante con
características bactericidas y fungicidas,
que actúa eficazmente por la
combinación de aldehídos con amonios
cuaternarios. **NORMA UNE-EN 13697 N°
Reg. D.G.S.P. 19-20/40-04377**



DESINFECTANTE HIDROÁLCOHOLICO
Envase 5 Lts Caja4 x5/ 750CC Caja 12 ud



Desinfectante hidrozlcçoloico
Posee como principio activo biocida, una combinación
de una amina terciaria y un glicol éer en solución
hidroalcohólica. Tiene propiedades virucidas,
bactericidas y fungicidas. Para la desinfección de
instalaciones de la industria alimentaria, en general. De
rápido secado, por ello se aconseja su uso en industrias
o procesos donde no sea deseable la acumulación de
agua o humedad.

**NORMA UNE-EN 13697, UNE-EN 14476
. N° Reg. D.G.S.P. 16-20/40/90-08635, 16-20/40/90-
08635-HA**



pH 12
10%



APTO INDUSTRIA
ALIMENTARIA



Poderoso limpiador desinfectante. Aplicable para limpieza y desinfección de almacenes, superficies, suelos, circuitos y equipos de uso ambiental y en la industria alimentaria donde se requiere una buena potencia de limpieza y desinfección



NORMA UNE-EN 13697, Nº ROESB 0038-CV Nº Reg. D.G.S.P. 15-20/40-07294, 15-20/40-07294 HA

DESINFECTANTE de superficies CLORADO
Envase 12 kg y 24 kg



pH 5
puro



APTO INDUSTRIA
ALIMENTARIA



Desinfectante aldehídico de contacto directo con elevada actividad antimicrobiana. Tiene propiedades bactericidas y fungicidas. Es efectivo en presencia de materia orgánica y de gran rapidez de acción. Contiene una alta concentración en principios activos.

NORMA UNE-EN 13697, UNE-EN 1276, UNE-EN 1650, Nº Reg. D.G.S.P. 16-20/40-03056, 16-20/40-03056 HA

DESINFECTANTE de superficies CLORADO
Envase 5kg Caja 4x5 kg Garrafa 20 litros

pH <2
puro



APTO INDUSTRIA
ALIMENTARIA



CIP



Producto de alto poder desinfectante **libre de cloro**, que actúa contra todo tipo de gérmenes y bacterias. Inodoro a las concentraciones de uso. Especialmente recomendado para la desinfección en aquellos procesos que se requiera poca o nula espuma, por ello es recomendado **en procesos CIP. No es corrosivo para materiales como teflón, polietileno, acero inoxidable, hierro estañado y poliestireno.** Adecuado para la desinfección en general y especialmente para industria alimentaria, **desinfección de líneas de llenado, tanques**

de almacenamiento, etc. Contenido peracético 5%

NORMA UNE-EN 13697, Nº Reg. D.G.S.P. 17-20/40-06195-HA

DESINFECTANTE base paracético
Garrafa 22 kilos



pH 12
1%



APTO INDUSTRIA ALIMENTARIA

Detergente clorado sin espuma Detergente desinfectante para limpieza y desinfección de superficies, circuitos y equipos en la industria alimentaria. Sus soluciones carecen de espuma lo que lo hacen perfectamente indicado para el tratamiento. Gran poder dispersante de la dureza y de la suciedad, evitando incrustaciones. Puede emplearse entre 20 y 60° C con superficies de acero inoxidable. Conservar a la sombra y preferiblemente en sitio fresco.

NORMA UNE-EN 13697

Nº Reg. D.G.S.P. 16-20/40-03564 HA

DESINFECTANTE clorado sin espuma
Envase 11 kg y 22 kg



pH 12
1%



APTO INDUSTRIA ALIMENTARIA

Desengrasante clorado espumante Detergente desinfectante y desodorizante de superficies verticales por proyección de espuma donde se aplica para la limpieza de exterior de maquinaria de llenado y de procesos, salas de refrigeración, paredes y en general todo tipo de maquinaria en la industria alimentaria: láctea, cárnica, conservera, etc. Desinfección de superficies duras en disolución acuosa.

NORMA UNE-EN 13697

Nº Reg. D.G.S.P. 16-20/40-03313 HA

DESINFECTANTE clorado con espuma
Envase 11 kg y 22 kg

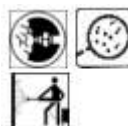

pH 12'5
5%



APTO INDUSTRIA ALIMENTARIA

Desengrasante desinfectante amonios cuaternarios. Es un desengrasante de múltiples utilidades, posee en su formulación componentes desinfectantes basados en amonios cuaternarios. Destinado a la limpieza de superficies de todo tipo dentro de cocinas e industrias alimentarias. Es un desengrasante en base a glicolalcoholes que no deja residuos, y es de fácil aclarado.



NORMA UNE-EN 13697

Nº Reg. D.G.S.P. 14-20/40-05020, 14-20/40-05020 HA

Deterterge Desengrasante E AMONIOS CUATERNARIOS.

Envase 5 Lts Caja4 x5 / 750cc.-Caja 12x750

pH 12'5
1%



APTO INDUSTRIA ALIMENTARIA



DESENGRASANTE CLORADO ONCENTRADO S/E Desengrasante desinfectante para limpieza y desinfección de circuitos y equipos en la industria alimentaria. Sus soluciones carecen de espuma, por ello es un producto muy indicado para limpiezas donde se requiera esta característica. En el caso de utilizarse en circuitos de ordeño, es aconsejable combinarlo alternativamente (nunca al mismo tiempo) con un detergente ácido para completar las dos limpiezas diarias. Producto completamente biodegradable.



NORMA UNE-EN 13697

Nº Reg. D.G.S.P. 15-20/40-03314 HA

Deterterge CLORADO CONCENTRADO S/E (LIC 29).

Envase : 12 Y 24 Kilos

DETERGENTES DESINCRUSTANTES Y ANTIESPUMANTES



pH 1'15
1%

APTO INDUSTRIA ALIMENTARIA

DETERGENTE DESINCRUSTANTE .-

Producto de características ácidas con intensa acción desincrustante de sales cálcicas y magnésicas. Especialmente indicado para **la disolución de piedra de leche en las instalaciones de ordeño mecánico**. Posee **control de espuma**, lo que lo hace indicado para limpiezas **por circulación en circuito cerrado**. Producto con inhibidores, **no ataca** a los materiales utilizados corrientemente en la industria alimentaria, sobre todo, acero inoxidable

*Detergente desincrustante(DS15IN) .
Envase : 12 Y 24 Kilos*



pH 1'5
1%

APTO INDUSTRIA ALIMENTARIA

Desincrustante industria alimentaria.-

Producto de marcado carácter ácido que actúa eficazmente como **eliminador de incrustaciones de cal, en tuberías, calderas, intercambiadores de calor**, etc. y como **eliminador de restos de cemento** ú otro tipo de suciedades muy incrustadas. Posee en su composición humectantes que facilitan la destrucción de las incrustaciones debido a su mayor poder de penetración. Incorpora potentes **inhibidores para evitar la corrosión sobre metales que actúan formando un film que evita el ataque tan directo de los componentes ácidos sobre los metales**

*Detergente desincrustante(Deescrust f
Envase : 12 Y 24 Kilos*



pH 1'75
1%

APTO INDUSTRIA ALIMENTARIA

DETERGENTE ACIDO ESPUMANTE.-

Producto de características ácidas especialmente diseñado para la eliminación de incrustaciones, restos grasos u orgánicos, calcáreos u otro tipo de suciedades. Contiene en su composición elementos humectantes que ayudan a la eliminación de incrustaciones, ya que facilitan su poder de penetración. Posee coadyudantes con elevada formación de espuma, lo que nos permite una mayor fijación sobre las superficies a tratar

*Detergente desincrustante(DS15IN) .
Envase : 10 Y 20 Kilos*



pH 6'5
puro

APTO INDUSTRIA ALIMENTARIA

ANTIESPUMANTE.- Emulsión acuosa no iónica a base de aceites. Es un producto muy eficaz para la prevención, control y eliminación de espumas en medio acuoso.

*Antiespumante .
Envase : 5 caja 4x5
Garrafa 20 Kilos*



pH 3
puro

APTO INDUSTRIA ALIMENTARIA

Producto adecuado para la utilización en limpiezas energéticas. Su uso se realiza combinado con cualquier detergente alcalino o neutro. Esta combinación se realiza en aplicación manual con detergentes espumantes o en aplicación con máquina usando detergentes no espumantes. **Ideal para la utilización en limpieza energética de suelos duros (mármol, terrazo, granito, etc.)**

*Aditivo limpiador oxigenado (oxocl)
Envase : 10 litros*



SUQUIMIC
Químicos, Celulosa y Complementos



Linea Ecolabel

ETIQUETADO ECOLABEL

La ecoetiqueta europea evalúa los efectos medioambientales de un producto a lo largo de su ciclo de vida:

- *consumo de materias primas.
- *producción
- *distribución
- *utilización y desecho.

Se otorga a los productos que garantizan un alto nivel de protección ambiental.

Desde una perspectiva ecológica, apostamos por la reducción del impacto ambiental desde el ciclo de producción de los productos que ofrecemos con certificación con la norma de sistema de gestión ambiental ISO 14001:2004

SEGURIDAD DE LOS PRODUCTOS :

Mediante la etiqueta de la UE (ECOLABEL), sabremos en todo momento que los productos de limpieza de uso general y detergentes con Ecolabel han cumplido los criterios de aptitud de uso establecidos por la Unión Europea, resultando así menos nocivos para el medio ambiente.

Linea Ecolabel

LIMPIADOR DE SUPERFICIES ECOLABEL

Limpiador de alta concentración, para la limpieza de SUELOS, AZULEJOS, BAÑOS, SUPERFICIES SINTÉTICAS, (melaminas, pvc, etc). Deja un perfume muy agradable y un alto brillo sin huellas.

Caja: 2 x 5 lts



LIMPIADOR ANTI CALCÁREO ECOLABEL

Indicado para el mantenimiento diario de baños, griferías, inodoros y suelos, evitnado la formación de incrustaciones. No altera superficies cromadas, dándoles un aspecto brillante. Su efecto limpiador junto a su agradable perfume ofrecen un elevado rendimiento higienizante.

Env : Caja 12 x750ml / Caja 2x5 litros

VAJILLAS MANUAL ECOLABEL:

Detergente neutro, utilizable en la limpieza a mano de vajillas, cristalerías, cuberterías, utensilios de cocina, etc. Gran poder de limpieza y elevada capacidad espumante..

Caja: 2 x 5 lts





Linea Ecolabel



DESENGRASANTE ECOLABEL

Desengrasante indicado para la limpieza de suciedades difíciles (limpieza de cocinas, filtros, campanas, azulejos, acero inoxidable, manchas textiles, etc.)

Caja: 12x750ML / Caja 2 x 5 lts

LIMPIADOR MULTIUSOS ECOLABEL

Limpiador multiusos apto para la limpieza de cristales, espejos, cromados, pantallas, fórmica y multitud de superficies en general. No deja velos y seca instantáneamente.

Caja: 12x750ML / Caja 2 x 5 lts



GEL DE MANOS ECOLABEL

Cuidada fórmula creada para la limpieza frecuente de las manos. Elaborada a partir de componentes que además de dejar la piel suave y muy hidratada, contribuyen al cuidado del medioambiente.

Caja: 2 x 5 lts



Linea Ecolabel

VAJILLAS AUTOMÁTICAS UNIVERSAL ECOLABEL

Vajillas automáticas universal para el lavado en máquinas lavavajillas. Posee un elevado poder de limpieza para eliminar la suciedad en cristalerías, vajillas, cuberterías, etc.. Por su concentración en secuestrantes, dispersantes y agentes antirredeposición, es aplicable en aguas de cualquier dureza. Exento de espuma.

Caja 4 x5 ltros./ Garrafas 12 kg

pH 12
1%



APTO INDUSTRIA ALIMENTARIA



pH 2'75
1%



APTO INDUSTRIA ALIMENTARIA

ABRILLANTADOR UNIVERSAL ECOLABEL

Se utiliza como aditivo en el enjuague y aclarado final en máquinas o túneles lavavajillas. Por su composición no produce espuma, proporciona un excelente secado y abrillantado de todos los utensilios lavados. Es adecuado para trabajar con cualquier tipo de agua.



SANITARIA



Gel hidroalcohólico indicado para la desinfección de las manos sin aclarado incluida la desinfección prequirúrgica de manos. Su gran poder desinfectante y la ausencia de perfumes y colorantes, lo hacen especialmente indicado para su uso en servicios médicos y centros hospitalarios Testado

DERMATOLÓGICAMENTE



Loción hidroalcohólica indicada para la desinfección de las manos sin aclarado incluida la desinfección prequirúrgica de manos. Su gran poder desinfectante y la ausencia de perfumes y colorantes, lo hacen especialmente indicado para su uso en servicios médicos y centros hospitalarios Testado

DERMATOLÓGICAMENTE

NORMA UNE-EN 1500, UNE-EN 1276, UNE-EN 1650, UNE-EN 14476, UNE-EN 12791, UNE-EN 13624, UNE-EN 14348, UNE-EN 13727 REG. FAB.: 9735-DS, Nº REG. AEMPS: 781-DES, Nº ROESB: 0038-CV

NORMA UNE-EN 1500, UNE-EN 1276, UNE-EN 1650, UNE-EN 14476, UNE-EN 12791, UNE-EN 13624, UNE-EN 14348, UNE-EN 13727 REG. FAB.: 9735-DS, Nº REG. AEMPS: 781-DES, Nº ROESB: 0038-CV



DESINFECTANTES SUPERFICIES AMBITO SANITARIO.-Ç
CLOPSAN es un poderoso detergente desinfectante clorado de gran capacidad limpiadora y desinfectante en suelos, lavabos, mobiliario y superficies lavables en el ámbito sanitario. Está especialmente concebido para la desinfección de zonas de alto y medio nivel.



DESINFECTANTE SUPERFICIES DEL AMBITO SANITARIO
MICOSAN es un desinfectante de aplicación en cualquier tipo de suelos o superficies lavables en el ámbito sanitario. Está especialmente concebido para la desinfección de zonas de alto y medio nivel.

NORMA UNE-EN 13697, NORMA UNE-EN 13704, NORMA UNE-EN 14476, Nº REG. FAB.: 9735-DS, Nº REG. AEMPS: 787-DES, Nº ROESB 0038-CV

NORMA UNE-EN 13697, NORMA UNE-EN 14348, REG. FAB.: 9735-DS, Nº REG. AEMPS: 792-DES



pH 11'2
1%

Poderoso desinfectante de amplio espectro aplicable en suelos, lavabos, mobiliario y superficies lavables en el ámbito sanitario. Está concebido para la desinfección de zonas de cualquier nivel. Ha sido sometido a ensayos de eficacia que simulan condiciones de suciedad.

Exento de aldehídos. **NORMA UNE-EN 13697, UNE-EN 13727, UNE-EN 13624, UNE-EN 14476, UNE-EN 14348, UNE-EN 13704. Nº REG. FAB.: 9735-DS, Nº REG. AEMPS: 787-DES, Nº ROESB 0038-CV (Unisan)**





AUTOMOCIÓN



lavamanos desengrasante

Gel de manos con gran capacidad para la eliminación de suciedades (aceites, grasas, etc.). Contiene componentes de tipo dermatológico que actúan en el cuidado de la pie Ph 7,5 puro.

Cajas 4 garrafas 5 litros



crema lavamanos micropartículas

Producto en forma de crema con gran poder de limpieza. Contiene tensioactivos, exfoliantes y componentes que actúan sobre suciedades persistentes, combinando con reengrasantes y un agradable perfume.

PH 6,5 PURO.

Caja; 4 x5 litros./ Garrafa 20 lg



crema lavamanos tinta y pintura

Recambios sistema NARCREM 2LTS CREMPAST 2LTS pH 6'5 puro 0390018
JABONERA RECAMBIO 2 LTS 0370174 SOPORTE PARED TARRO 5 LTS
detergentes sólidos limpieza de manos Producto adecuado para la limpieza y desengrase de manos. Actúa sobre todo tipo de suciedad sin irritar ni dañar la piel. Contiene micropartículas. Crema limpiadora de manos con extractos naturales de tipo cítrico, tensioactivos y micropartículas que mejoran el arrastre y eliminación de suciedades extremas. Indicado para talleres, industrias de todo tipo, etc. Producto en forma de crema con gran poder de limpieza. Contiene tensioactivos, exfoliantes y componentes que actúan sobre suciedades persistentes, combinando con reengrasantes y un agradable perfume. Crema indicada para la limpieza de manos en suciedades de tipo específico, como tinta y pintura, sin irritar ni dañar la piel. Actúa además sobre grasa, aceites, etc., de forma muy efectiva. Se recomienda su uso en talleres, industria gráfica, etc. PH 6,5 puro

Cajas: 4x5 kg/



Desengrasante concentrado



Desengrasante energético para limpieza de grasas y suciedades muy incrustadas y difíciles. Utilizable en frío o en caliente por ser un producto no inflamable. Indicado para la limpieza de maquinaria pesada, cocinas, institucional, etc. Tiene poder saponificante frente a grasas y aceites por su elevada alcalinidad. Evitar el contacto prolongado con metales blandos y superficies pintadas. PH 13 , al 5%

Caja: 4 x5 kg

Desengrasante concentrado sin espuma



Desengrasante energético para limpieza de grasas y suciedades muy incrustadas. Utilizable en agua fría o caliente por ser no inflamable. Carece de espuma y por ello se puede utilizar en máquinas fregadoras y limpiezas manuales donde se requiera un rápido aclarado. Evitar el contacto prolongado con superficies pintadas o delicada. PH 13 al 5 %.

Caja: 4 x5 kg.

Desengrasante antiestático



Desengrasante para la limpieza de grasas y suciedades muy incrustadas (maquinaria, vehículos pesados de transporte, limpieza de cocinas, utensilios, filtros, parrillas, industrias alimentarias, mataderos, etc.). Contiene elementos que le confieren gran poder antiestático. Elevado poder emulsionante de grasas, aceites e hidrocarburos PH 12,2 al 5%

Garrafa 20 kg./ Cajax kg

Desengrasante antiestático Super



Desengrasante muy energético aún siendo de baja alcalinidad. Puede utilizarse con agua fría como caliente por ser no inflamable ni combustible. Indicado para la limpieza de maquinaria, vehículos pesados, industria alimentaria, mataderos, etc. Gran poder emulsionante de hidrocarburos, grasa y aceites. Elevada concentración, requiere bajo al sificación y un mejoramiento en los costos. PH 11,8 al 5%.

Garrafa 20 kg

Desengrasante antiestático concentrado



Desengrasante energético de múltiples aplicaciones (limpieza de maquinaria, superficies muy sucias, vehículos pesados, mataderos, industria alimentaria, institucional, etc.). No inflamable ni combustible. Elevado poder de emulsión de grasas, aceites e hidrocarburos. Mayor concentración y menor alcalinidad, con un descenso en costos por su baja dosificación. Mayor protección y cuidado. PH al 5%. Garrafa 24 kg



Petroleante de secado rápido

Producto desengrasante de secado rápido utilizado en la limpieza de motores, piezas, maquinaria, etc. Aplicable para la eliminación de grasas, aceites y cualquier tipo de suciedad sin dañar gomas ni plásticos. Contiene en su composición humectantes que facilitan la penetración del producto. Elevado poder dieléctrico. Bidón 25 ltros/ 50 ltros



Petroleante puro

Producto desengrasante de secado equilibrado utilizado en la limpieza de motores, piezas, maquinaria, etc. Aplicable para la eliminación de grasas, aceites y cualquier tipo de suciedad sin dañar gomas ni plásticos. Elevado punto de inflamación lo que confiere seguridad en su utilización. Elevado poder dieléctrico. Bidón 25/ 50 ltros



Petroleante emulsionable verde

Producto desengrasante de secado rápido utilizado en la limpieza de motores, piezas, maquinaria, etc. Aplicable para la eliminación de grasas, aceites y cualquier tipo de suciedad sin dañar gomas ni plásticos. Posee humectantes que facilitan la penetración del producto. Emulsión lechosa de media fijación. Bidón 25/ 50 ltros



Petroleante emulsionable rojo

Producto desengrasante de tipo emulsionable utilizado en la limpieza de motores, piezas, maquinaria, etc. Aplicable para la eliminación de grasas, aceites y cualquier tipo de suciedad sin dañar gomas ni plásticos. Posee elementos humectantes que facilitan la penetración del producto. Emulsión lechosa de alta fijación. Bidón 25/ 50 ltros



Sovente Eco

Producto adecuado para la limpieza y eliminación de grasas en múltiples aplicaciones. Especialmente indicado para la limpieza de restos de caucho y neumáticos en suelos o pavimentos continuos

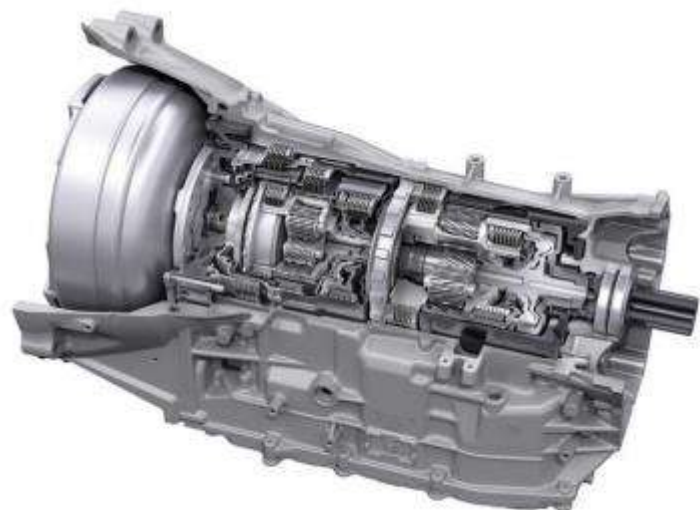

Aflojato en Spray



Producto con aditivos lubricantes de gran eficacia. Contiene antioxidantes, que protegen las piezas aplicadas contra la formación del óxido. Formulado con componentes de alta penetrabilidad, facilitando su aplicación en cualquier tipo de zona y superficie. Aplicable en componentes eléctricos (motores, etc.) por su buen comportamiento dieléctrico
Caja 12 ud de 500 ml (spray)

Aflojato en Spray



Producto con aditivos lubricantes de gran eficacia. Contiene antioxidantes, protegiendo las piezas aplicadas contra la formación del óxido. Formulado con componentes de fácil penetrabilidad. Aplicable en componentes eléctricos (motores, etc.) por su buen comportamiento dieléctrico. Gracias a su presentación es adecuado para grandes consumos. Bidón 10/ 25 ltros

Limpiador dieléctrico en espray.



Producto diseñado para la limpieza y desengrase de aparillaje eléctrico, motores eléctricos, tanto de corriente "continua" como "alterna". Alto poder disolvente de grasa, aceites u otro tipo de suciedades. No es inflamable, ni posee características cáusticas. No deja residuos al secar.. Caja 12 x500 ml





Detergente boxes alcalino



Poderoso y energético limpiador desengrasante. Para la limpieza de cualquier tipo de suciedad (grasas, aceites, restos carbonosos, etc.). Combina un gran poder de humectación y tensioactivo, con mayor capacidad espumante frente a otros desengrasantes convencionales, lo que le confiere una mayor fijación y una mayor eficacia. PH 12 al 5 %. Garrafa 20 kilos

Limpiador boxes líquido



Poderoso y energético limpiador desengrasante. Se utiliza en la limpieza de cualquier tipo de suciedad (grasas, aceites, restos carbonosos, etc.). Combina perfectamente un gran poder de humectación y poder tensioactivo con una menor capacidad espumante frente a BOXCAR, lo que le confiere una mayor rapidez de aclarado en su aplicación. PH 12,5 al 5%. Garrafa 20 kilos

Limpiador boxes cítrico en polvo



Poderoso y energético limpiador desengrasante. Para la limpieza de cualquier tipo de suciedad (grasas, aceites, restos carbonosos, etc.). Combina un gran poder de humectación y tensioactivo con una mayor capacidad espumante y un elevado perfume frente a otros desengrasantes convencionales. Adecuado para aplicación mediante sistemas de tolva en sistemas de boxes. PH 10,5 al 1%. Sacos 20 kilos



Limpiador boxes en polvo



Poderoso y energético limpiador desengrasante. Para la limpieza de cualquier tipo de suciedad (grasas, aceites, restos carbonosos, etc.). Combina un gran poder humectante y saponificante por su mayor alcalinidad frente a otros desengrasantes limpiadores, que le confiere una mayor fijación y eficacia sobre las superficies a tratar. Adecuado para vehículos de elevada suciedad. PH 11,5 al 1%. Sacos 20 kilos

Anti incrustante osmosis

Producto adecuado para prevenir - evitar la formación de incrustaciones y ayudar en la dispersión de sales en agua, indicado para tratamientos en calderas, e instalaciones o sistemas de osmosis. Su uso alarga el buen estado de las membranas al evitar la formación de incrustaciones PH 10 puro. Garrafa 11 y 22 Kilos



Champú Manual

Indicado en la limpieza de carrocerías de automóviles, motocicletas, etc. Producto totalmente neutro, con lo que no daña ni estropea las superficies tratadas, eliminando eficazmente la suciedad. Posee un alto poder espumante y emulsionante de la suciedad. Especialmente indicado para el uso manual. PH 6,5 puro. Garrafa 20 litros



Champú Túnel lavado

Champú de limpieza para lavado de carrocerías de automóviles, motocicletas, etc. Elimina eficazmente la suciedad sin dañar ni estropear la superficie tratada por ser un producto totalmente neutro. Posee poder espumante y emulsionante de la suciedad. Adecuado por su baja viscosidad para ser utilizado directamente en túneles o puentes de lavado. Ph 6,5 puro. Garrfa 20 litros



Champú Túnel activado

Champú activado de limpieza en el lavado de carrocerías de automóviles, motocicletas, etc. Eliminando eficazmente la suciedad sin dañar ni estropear la superficie tratada por ser un producto totalmente neutro. Posee poder espumante y emulsionante de la suciedad. Especialmente indicado en su aplicación para la formación de espuma. PH 6,5 puro. Garrafa 20 litros



Cera túnel de lavado

Producto compuesto por ceras y tensioactivos especiales que actúan como desplazadores del agua en los túneles de secado. Sus componentes protegen y abrillantan las carrocerías de los automóvil. PH 6 puro. Garrafa 20 litros.



Cera túnel superpolish

Producto compuesto por ceras y tensioactivos especiales que actúan como desplazadores del agua en los túneles de secado, con gran poder de abrillantado para las carrocerías. Sus componentes protegen y abrillantan a la vez dando un acabado excelente. PH 6 puro. Garrafa 20 litros.



Cera túnel etilénica

Producto con carácter hidrofugante y abrillantador para ser utilizado en túneles y puentes de lavado. Como característica especial **destaca su completa y rápida biodegradabilidad.** Contiene elementos que protegen y abrillantan la carrocería. PH 3 puro. Garrafa 20 litros



DESPARAFINANTE



Producto eliminador de parafinas protectoras de los vehículos nuevos. Elimina totalmente la capa parafínica sin dañar ningún tipo de pintura, goma, plástico, superficies pintadas, etc. No contiene elementos aromáticos o clorados y posee un alto punto de inflamación, lo que lo hace un producto de gran seguridad para su manipulación. Garrafa 20 litros

QUITAPOLÍMEROS

Producto creado para la eliminación de las capas protectoras de vehículos nuevos. Utilizable específicamente para la eliminación de las capas de tipo polimérico. Aplicar el producto mediante rociado sobre el automóvil. PH 12,8 al 5%. Garrafa 20 litros



ELIMINADOR DE ADHESIVOS



Producto creado para la eliminación de colas adhesivas y pegamentos de forma rápida y eficaz. No contiene fenoles ni tetracloruro de carbono. Su aplicación es efectiva para la eliminación completa de los restos de adhesivos. Bidón 10 litros.

ELIMINADOR DE BREA Y ALQUITRÁN.

Producto creado para la eliminación de manchas de aceite, alquitrán, etc., sobre todo tipo de materiales (hierro, acero, etc.). No ataca la pintura al no poseer disolventes clorados. Bidón de 10 litros.



LIMPIADOR RECUPERADOR DE ALUMINIO

Producto adecuado para la limpieza y recuperación de las superficies de aluminio. Su acción química limpiadora penetra y elimina óxidos blandos, grasa y sedimentos de humos. Su aplicación transforma las superficies deslucidas de aluminio en superficies limpias y brillantes de forma rápida y efectiva. PH -1 puro. Garrafa 10 Y 20 litros. (LLANTAS DE ALUMINIO)



ESPUMA SECA MOQUETA/ TAPICERÍA.

Eficaz limpiador desengrasante de tipo espuma seca. Aplicable a todo tipo de tejidos (tapicerías, moquetas, alfombras, etc.) Sin alterar las propiedades ni los colores de los mismos. Ideal por su fácil aplicación y sus excelentes resultados en el acabado fina. PH 6 pur. Caja 4 x5 litros.



CHAMPU TAPICERÍA.

Producto utilizado para la limpieza de tapicerías de automóviles, moquetas, etc. Posee en su composición tensioactivos con un alto poder humectante y desengrasante. Puede utilizarse manualmente mediante pulverizador o en máquinas de inyección-extracción. PH 11,4 pur. Caja; 4 x5 litros.





ABRILLANTADOR DE CAUCHO..

Producto creado para el abrillantado de todo tipo de compuestos de caucho y gomas. Su utilización confiere un brillo natural y persistente. No afecta a ningún tipo de superficie (gomas, vinilos, chapas, pinturas, etc.). Especialmente indicado para utilización en ruedas, gomas, alfombrillas, etc..PH6,5 puro. Garrafa 10 y 220 litros

ABRILLANTADOR VINILOS SIN SILICONA..

Producto limpiador y abrillantador de todo tipo de superficies vinílicas y plásticas. Indicado para la aplicación en salpicaderos de automóviles, superficies esmaltadas, tapicerías de skay, capotas vinílicas y cualquier accesorio plástico. Ideal para el abrillantado en talleres de plancha y pintura al no contener siliconas en su composición. Garrafa 10 y 20 litros



ABRILLANTADOR VINILOS

Producto limpiador y abrillantador de todo tipo de superficies vinílicas y plásticas. Indicado para la aplicación en salpicaderos de automóviles, superficies esmaltadas, tapicerías de skay, capotas vinílicas y cualquier accesorio plástico. Su utilización confiere el brillo aspecto normal de los materiales.

Bidón 5/10/25 litros.
Caja 12 x500 ml



LAVAPARABRISAS ANTICONGELANTE..

Producto creado para la limpieza de parabrisas. Contiene elementos anticongelantes para evitar su congelación en épocas frías. Posee sustancias antivaho en su formulación. ph 7,5 puro . Caja 1x12 litros. Caja 4 x5 litros.



AGUA DESTILADA..

Agua descalcificada y desmineralizada, exenta de materia orgánica. Muy adecuada para su utilización en diversos campos como automoción, industria o para uso doméstico. Caja 4 x5 litros



ANTICONGELANTE ORGÁNICO AL 30 %..

Mezcla a base de glicoles y anticorrosivos de nueva generación basados en compuestos orgánicos. Producto universal para cualquier tipo de instalación de enfriamiento con radiador. La nueva tecnología de anticongelantes orgánicos (OAT) proporciona un producto mucho menos tóxico y más biodegradable que los anticongelantes convencionales. Apto para todas las marca. **NORMA UNE-EN 26-361-88** Protección anticorrosiva según normas ASTM D1384, ASTM D4340 Y VW TL 774-F (G12), MB 325.3, GM 6277M, MAN 324 type SNF. Caja 4 x5 litros

Mezcla a base de glicoles y anticorrosivos de nueva generación basados en compuestos orgánicos. Producto universal para cualquier tipo de instalación de enfriamiento con radiador. La nueva tecnología de anticongelantes orgánicos (OAT) proporciona un producto mucho menos tóxico y más biodegradable que los anticongelantes convencionales. Apto para todas las marcas. **NORMA UNE-EN 26-361-88** Protección anticorrosiva según normas ASTM D1384, ASTM D4340 Y VW TL 774-F (G12), MB 325.3, GM 6277M, MAN 324 type SNF. Caja 4 X5 LITROS

ANTICONGELANTE PURO..

Mezcla a base de glicoles y anticorrosivos de nueva generación basados en compuestos orgánicos. Producto universal para cualquier tipo de instalación de enfriamiento con radiador. La nueva tecnología de anticongelantes orgánicos (OAT) proporciona un producto mucho menos tóxico y más biodegradable que los anticongelantes convencionales. Apto para todas las marca. PH 8,25 puro. Garrafa 20 litros

NORMA UNE-EN 26-361-88

Protección anticorrosiva según normas ASTM D1384 y ASTM D4340





TRATAMIENTO QUÍMICO WC



Producto líquido destructor y eliminador de materia orgánica y residuos. Evita la formación de malos olores. Exento de formaldehído. Adecuado para uso en sistemas de w.c., en instalaciones portátiles, caravanas, vehículos de transporte, et. PH 4,3 pur. Caja 4x5 litros



TRATAMIENTO QUÍMICO CONCENTRADO WC

Producto líquido concentrado de tipo químico. Contiene componentes activos que actúan como eliminadores y destructores de materia orgánica y residuos. Su uso evita la formación de malos olores. Exento de formaldehído. Adecuado en instalaciones portátiles, caravanas, vehículos de transporte, etc PH 4,5 puro. Caja 4 x5 litros.

TRATAMIENTO BIOLÓGICO WC



Líquido de tipo biológico, compuesto por cepas de microorganismos específicos, fuertemente teñido y perfumado. Para el control de olores y degradación de desechos orgánicos en w.c. de autocaravanas, autocares, cabinas de w.c., etc. Sustituye a productos de tipo químico. **Producto natural, no afecta al medio ambiente.** Manipulación cómoda y segura. PH 7 puro. Caja 4x5 litros.





DESENGRASANTE DESODORIZANTE HIGIENIZANTE



Desengrasante Desodorizante Higienizante concentrado con extractos naturales de pino. Su innovadora fórmula neutraliza, higieniza y elimina eficazmente los malos olores causados por acumulación de suciedad y descomposición de materia orgánica, dejando un agradable y duradero perfume. Envase 25 litros



ADITIVO LIMPIADOR OXIGENADO

Producto adecuado para la utilización en limpiezas enérgicas. Su uso se realiza combinado con cualquier detergente alcalino o neutro. Esta combinación se realiza en aplicación manual con detergentes espumantes o en aplicación con máquina usando detergentes no espumantes. Ideal para la utilización en limpieza enérgica de suelos (mármol, terrazo, granito, etc.) PH 3 puro. Envase 10 litros

DESINFECTANTE LIMPIADOR DESODORIZANTE

Se trata de un producto limpiador desodorizante desinfectante con características bactericidas y fungicidas, que actúa eficazmente por la combinación de aldehídos con amonios cuaternarios. Su aplicación se extiende a cualquier tipo de superficie tanto en el ámbito sanitario, hospitalario, geriátrico, etc. PH 5 PURO. Caja 4 x5 litros..

NORMA UNE-EN 13697
Nº Reg. D.G.S.P. 12-20/40-04377



DESENGRASANTE ALCALINO SIN ESPUMA

Producto de alto poder limpiador y detergente, con gran capacidad de emulsión frente a grasas y suciedades. Especialmente indicado en la limpieza de industria alimentaria (bandejas, superficies con gran suciedad, maquinaria, circuitos, equipos, etc.) Posee en su composición una perfecta combinación de secuestrantes con una poderosa acción anti-incrustante. Exento de espuma. PH 12,5 al 1 % . . Garrafa 11 y 22 kilos



DESENGRASANTE MULTIUSOS HIGIENIZANTE



Desengrasante para la limpieza de grasas y suciedades muy incrustadas. Producto no inflamable y versátil. Recomendable en trabajos de limpieza de maquinaria, superficies muy sucias, vehículos pesados, así como cocinas (utensilios, filtros, parrillas), suelos de industrias y talleres, etc. Contiene amonios cuaternarios, lo que le confiere características higienizante
PH 12,5 al 5 · Caja 5 x4 litros

DESENGRASANTE SIN ESPUMA



Indicado para la limpieza en la industria alimentaria (suelos, superficies, etc.) por su gran capacidad emulsionante de grasas y suciedades orgánicas. Sus propiedades secuestrantes permiten el uso incluso frente a aguas de durezas extremas.
PH 13 al 5 %. Caja 4x5 litros.

LIMPIADOR DE GRAFFITIS



Producto diseñado para la limpieza y eliminación de pintadas sobre superficies porosas. Tiene un elevado poder de disolución y eliminación de todo tipo de pinturas sin atacar ni dañar la superficie tratada. Especialmente indicado para el tratamiento sobre piedra natural, artificial y en general cualquier superficie de alta porosidad

LIMPIADOR ALCALINO DE GRAFFITIS



Producto para la limpieza y eliminación de pintadas sobre superficies porosas. Tiene un elevado poder de disolución y eliminación de todo tipo de pinturas, resinas, barnices o tintas. No ataca ni daña la superficie tratada. Especialmente indicado para el tratamiento sobre piedra natural, artificial, cemento y en general cualquier superficie de alta porosidad. PH 12,5 al 5 %

PROTECTOR ANTIGRAFFITIS



Especialmente diseñado para dificultar el anclaje de pinturas, graffitis, etc. Evita la penetración en poros y hendiduras de las superficies tratadas. Facilita la eliminación y limpieza de graffitis, pinturas, posters, polución, etc., de monumentos, fachadas de edificios, etc. Impregna la superficie sin sellarla, lo que permite la transpiración del material y por tanto salida de humedades. PH 9,5 puro

